

Termotrasferová tiskárna

SmartDate X65-128 je navržena pro širokoformátové aplikace, poskytuje vysoce kvalitní tisk na flexibilních fóliích rychlostí až 400 taktů za minutu. Tisková hlava je ideální pro tisk obsáhlých zpráv, jako jsou informace o složení a nutriční hodnoty. Jeho plně intuitivní uživatelské rozhraní 10,1" usnadňuje každodenní provoz a poskytuje nejcennější informace, které potřebujete k optimalizaci a zlepšení Vaší celkové efektivity zařízení (OEE) pomocí hlášení MI Sigma

Vysoce výkonný tisk

- Přináší vyšší výkon**
 Tisková oblast až 128 mm x 500 mm* poskytuje dvojnásobné množství variabilního tisku oproti standardní tiskárně, čímž se snižují náklady.
- Zvyšuje účinnost**
 Minimalizuje čas a úsilí díky obsáhlému tisku na víceřadých balících linkách na zakázku, rychle a efektivně.
- Zajišťuje kvalitu tisku**
 Automatické nastavení tiskové hlavy optimalizuje životnost tiskové hlavy a umožňuje monitorování mrtvého bodu.
- Dosahuje vynikající rychlosti tisku**
 Rychlost tisku lze nastavit od 10 mm do 700 mm za sekundu, což umožňuje více než 400 tištěných balíčků za minutu při 300 dpi.



10,1" barevný dotykový panel nabízí plně intuitivní uživatelské prostředí a poskytuje jednoduchou obsluhu pouhými několika kliknutími.

Lepší prostředí SmartDate

- Optimalizované sledování OEE dat**
 Tiskárnu lze nakonfigurovat tak, aby monitorovala Vaši nejdůležitější výrobu ukazatelem přímo z domovské obrazovky, např. rychlost balení, propustnost, dostupnost.
- Výukové programy pro usnadnění každodenních činností**
 Animovaná nápověda a návody „Jak na to“ poskytují pokyny pro nastavení a postupy každodenní údržby, aby byla zajištěna stálá kvalita tisku.
- Konfigurační profil pro bezchybný provoz**
 Konfigurovatelná funkce hesla profilu (operátor, supervizor a technik) řídí přístup a omezuje lidskou chybovost.



Ideální pro dlouhá složení a označení nutričních hodnot.

Bezkonkurenční a nákladově efektivní spolehlivost

- Nulová preventivní údržba**
 Robustní přímý pohon pásky a vzhled kazety, které neobsahují žádné opotřebitelné díly.
- All-in-one tiskárna pro větší flexibilitu**
 Krokové i kontinuální konfigurace jsou k dispozici na stejné tiskárně.
- Až o 15% více** tisků z jedné pásky**
 Velký výběr pásek podle typu a potřeby Vašeho balení.



K dispozici jsou tři typy pásek: SmartDate Xtra, SmartDate Xceed a SmartDate Xpert.

* Závisí na aplikaci. ** Ve srovnání s jinými konkurenčními modely.

SmartDate X65-128 - Specifikace

Tiskové možnosti

- Tisková rychlost:
 - Kroková: do 700 mm/s
 - Kontinuální: 10 mm/s do 700 mm/s
- Oblast tisku:
 - Max: Kroková: 128 mm x 75 mm
 - Max: Kontinuální: 128 mm x 500 mm*
- Charakteristika tisku:
 - Automatické nastavení tiskové hlavy
 - Detekce vadných bodů tiskové hlavy
 - Rychlá výměna tiskové hlavy
 - Kombinovaný krokový a kontinuální tisk
 - Jednoduchá záměna levá - pravá bez potřeby dalších dílů
 - Průměrná mezera mezi tisky 0,5 mm
 - Automatické kódy směn a sériová čísla
 - Mnohočetná proměnná pole s uživatelským vstupem s alfanumerickými znaky
 - Režim s vysokou rychlostí balení
- Režim úspory pásky: Radiální úspora pásky, Prokládaný režim, Radiální režim 1, Radiální režim 2, Radiální prokládaný, Mezera, Radiální mezera, Krok dopředu
- Specifikace tisku: plná podpora true type fontů zahrnující římské znaky a symboly. Tisk reálného času, data a automatický update data spotřeby, čárové kódy, ITF, Code 39, Code 128, EAN 128, EAN 8, EAN 13, UPC A, UPC E, RSS linear, PDF 417, ID Matrix, QR kódů a RSS čárových kódů

Činnost

- Uživatelské rozhraní: 10,1" barevný dotykový panel o rozměru 1024 x 600 k výběru zprávy, vložení proměnných, diagnostice a systémovému nastavení
- Funkčnost MI Sigma
- Pokročilé sledování stavu a dostupnosti
- Konfigurovatelná domovská obrazovka uživatele
- Animované nápovědy: montáž pásky, čištění tiskové hlavy, výměna tiskové hlavy
- Jednoduché nastavení tisku a nastavení obrazu
- Master/slave funkce umožňující, aby Master řídil až 7 slave
- Konfigurovatelná ochrana heslem
- WYSIWYG náhled tisku tištěné zprávy, zobrazení zbývajících kapacity tisku v reálném čase vyjádřené v hodinách a počtu výtisků
- Plná diagnostika (rychlost balení, rychlost)
- Robustní stavové indikátory LED na tiskárně
- Webový diagram pro rychlé změny pásky
- Hardwarové rozhraní: Vstupy: „print go“ a 1 konfigurovatelný vstup Výstupy: porucha, varování a 2 konfigurovatelné výstupy
- Softwarové rozhraní: USB pro stahování obrázků, nastavení datových souborů. RS232, komunikační standard Ethernet. Komunikační protokoly pro PC, PLC a balící stroje, včetně webů pro dálkové ovládání serveru

Další vlastnosti

- Materiál: termotransferová páska k dispozici v různých typech a barvách.
- Maximální délka pásky: až 1100 m
- Minimální šířka pásky: 20 mm
- Maximální šířka pásky: 55 mm
- Hmotnost: Tiskárna: 10.2 kg, Barevná řídicí jednotka: 4,8 kg
- Elektrické napájení a vzduch: napětí 90 V - 264 V s automatickým spínáním, frekvence 47 Hz - 63 Hz, příkon 150 VA
- Zdroj vzduchu 6 bar/90 PSI (maximum) suchý, čistý
- Spotřeba vzduchu: snížena na 0,4 ml/tisk při 2,5 barech
- Provozní teplota: 0 - 40 °C
- Vlhkost: 10 % až 90 % bez kondenzace

Volitelné příslušenství

- Tisk unikátních kódů
- Možnost ochrany IP vhodná pro čištění tlakovou vodou
- WEB Browser a podpora VNC
- Montážní držák
- Enkodér
- Ochranná sada IP pro nainstalovaný SmartDate X65-128

Software

- Zahrnuje CoLOS® Free 6.0 pro tvorbu jednoduchých zpráv

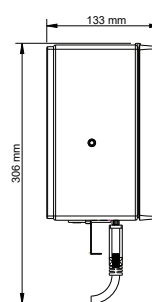
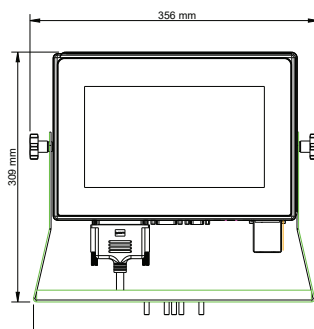
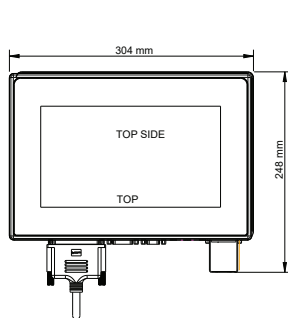
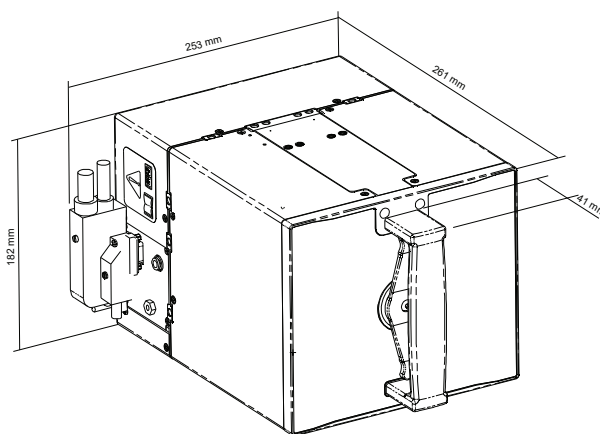

Vyhrazujeme si právo na změnu designu a/nebo specifikací výrobku bez předchozího upozornění.
©2019 Markem-Imaje Corporation. Všechna práva vyhrazena.

ONDRÁŠEK

ONDRÁŠEK INK-JET SYSTEM spol. s r.o.
Nad Prehradou 2296
738 02 Frýdek-Místek
http: www.ondrasek.cz
email: ondrasek@ondrasek.cz
obchod@ondrasek.cz
tel: +420 558 639 611
fax: +420 558 621 992

Servisní střediska:
- Čejkovice u Hodonína
- Frýdek-Místek
- Hradeč Kralové
- Jindřichův Hradec
- Ústí nad Labem
- Plzeň
- Praha

Markem-Imaje
Global Sales & Marketing Division
9, rue Gaspard Monge
B.P. 110
26501 Bourg-lès-Valence Cedex - France
Tel: +33 (0) 4 75 75 55 00
Fax: +33 (0) 4 75 82 98 10



markem·imaje

a **DOVER** company

Pro více informací navštivte
www.markem-imaje.com

