

### Termotransferový přetisk

Zabraňte nákladům na stažení výrobků a odpadu tím, že zajistíte umístění kvalitního kódu na každém balení. Navrženo pro středně až vysoko objemové termotransferové SmartDate aplikace na balicí lince. **Detect-Plus** je samostatné řešení potisku a detekce, které zaručuje dosledovatelnost a kvalitu kódů na Vašich výrobcích.

## Kontrola kvality kódu přímo na balení

- Tisk**  
 Manipulace až 350 balení za minutu při maximálním rozlišení, **Detect-Plus** řešení se vypořádá i s nejvyššími rychlostmi značení.
- Kontrola**  
**Detect-Plus** kontroluje přítomnost, pozici a kvalitu natištěného textu přímo na balení, což zaručuje, že značka finálního výrobku není ohrožena.
- Potvrzení**  
**Detect-Plus** automaticky vyhledává chyby v reálném čase a zajišťuje, že na výrobcích nechybí kódy. Uživatelsky konfigurovatelná funkce "stop line" redukuje práci na opravu a odpad.

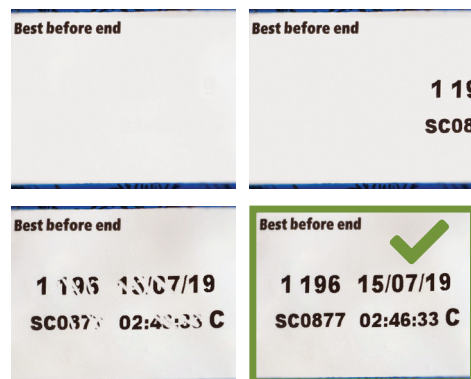

Řešení, které kontroluje přítomnost, pozici a kvalitu kódu

## Jednoduchá instalace na jakémkoliv balicím stroji

- Kompaktní a nastavitelný**  
**Detect-Plus** řešení je navrženo tak, že je možné jej nainstalovat na většinu balicích strojů a ve většině prostředí.
- Bezproblémová integrace**  
**Detect-Plus** je řešení "Plug and play" pro středně rychlé až velmi rychlé aplikace pro krokové a kontinuální balicí linky na existující i nové zařízení SmartDate X40 a SmartDate X60.
- Flexibilita tisku na nejrůznější materiály**  
 Výběrem z široké škály SmartDate pásek X-Series dosáhnete vysoké spolehlivosti a kvality tisku, dokonce i na nejnáročnějších flexibilních obalových materiálech.



Kompaktní rozměry pro bezproblémovou instalaci

## Integrovaný, nákladově efektivní systém poruch

- Nákladově efektivní**  
**Detect-Plus** nevyžaduje integraci externího softwaru. Systém automaticky rozpozná chyby v reálném čase a ujistí se, že nechybí žádné kódy. Je také kompatibilní s režimem úspory pásky, který poskytuje větší optimalizaci nákladů a kvality.



Kontrola kódů v reálném čase přímo na uživatelském rozhraní

# Detect-Plus - Specifikace

## Tiskové možnosti

- Tisk-Kontrola-Potvrzení rychlost:
  - Kroková: až 700 mm/s
  - Kontinuální: 10 až 1000 mm/s (kombinovaná)
  - Kontinuální: 10 až 1000 mm/s (pro vyšší rychlosti)
- Tisk-Kontrola-Potvrzení oblast:
  - Kroková: 53 mm x 70 mm
  - Kontinuální: 53 mm x 70 mm (kombinovaná)
  - Kontinuální: 53 mm x 70 mm (pro vyšší rychlosti)
- Funkce **detekce**:
  - Detekce mrtvých bodů
  - Automatické nastavení tiskové hlavy
- Funkce **Detect-Plus**:
  - Kontrola pozice tisku
  - Kontrola kvality tisku
  - Kontrola přítomnosti tisku
  - Funkce úspory pásky
  - Vysoké tempo balení
  - Detekce "tisk na balení"

## Činnosti

- Uživatelské rozhraní
  - Barevné uživatelské rozhraní
  - Výběr zprávy
  - Úprava zprávy
  - Diagnostika
  - Upozornění na poruchu
  - Vestavěný **Detect-Plus**
  - Statistiky tiskových hlav
- Hardware rozhraní:
  - Vstupy: "print go" a konfigurovatelný vstup
  - Výstupy: porucha, varování a konfigurovatelné výstupy
  - Monitorování a upozornění na chyby snímače
- Software interface:
  - USB pro stahování obrázku a nastavení
  - RS232, Ethernet komunikace
  - Komunikační protokol pro PLC a balicí stroje
- Režim pro úsporu pásky
  - Radiální úspora pásky
  - Digitální úspora pásky
  - Prokládaný režim

## Funkce kamery

- Uživatelské rozhraní
  - Zabudovaný ovladač ve SmartDate tiskárně
  - In-Sight Explorer EasyBuilder (nastavení)
- Režim obrazu:
  - 640 x 480 (2 x zvětšení)
- Osvětlení:
  - Rozptýlené bílé světelné LED diody
- Maximální rychlost snímání:
  - 75 snímků za sekundu
- Počet pixelů: ve stupních šedi
- Technické parametry:
  - Váha: 200 g
  - Lakovaný hliník, IP65
- Provoz:
  - Napájený ze SmartDate tiskárny

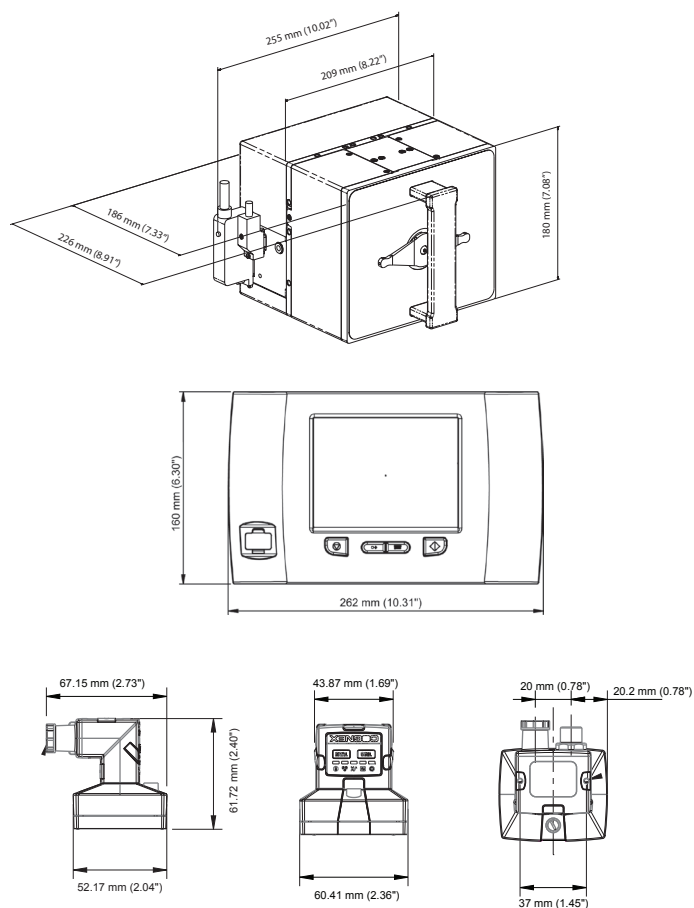

## Rozšířené možnosti podle Vašich potřeb

	Detekce	Detect-Plus	Mark & Read
<b>Tiskárny</b>	X40 / X60 / X60-128	X40 / X60	X40 / X60 / X60-128
<b>Detekce mrtvých bodů</b>	•	•	•
<b>Kontrola kvality tisku</b>	-	•	•
<b>Kontrola pozice tisku</b>	-	•	•
<b>Kontrola přítomnosti tisku</b>	-	•	•
<b>Rozpoznání optického kódu</b>	-	-	•
<b>Síť</b>	-	-	•
<b>Správa dat</b>	-	-	•

Vyhraujeme si právo změnit návrh a/nebo specifikace našich výrobků bez předchozího upozornění.  
© 2018 Markem-Imaje Corporation. Všechna práva vyhrazena

**ONDRÁŠEK**

ONDRÁŠEK INK-JET SYSTEM spol. s r.o.  
Nad Prehradou 2296  
738 02 Frýdek-Místek  
http: www.ondrasek.cz  
email: ondrasek@ondrasek.cz  
obchod@ondrasek.cz  
tel: +420 558 639 611  
fax: +420 558 621 992

Servisní střediska:  
- Cejkovice u Hodonína  
- Frýdek-Místek  
- Hradec Kralové  
- Jindřichův Hradec  
- Ústí nad Labem  
- Plzeň  
- Praha

Markem-Imaje  
Global Sales & Marketing Division  
9, rue Gaspard Monge  
B.P. 110  
26501 Bourg-lès-Valence Cedex - France  
Tel: +33 (0) 4 75 75 55 00  
Fax: +33 (0) 4 75 82 98 10

  
markem-imaje  
a  company

Pro více informací navštivte  
www.markem-imaje.com

