

9450 | JEDNODUŠE EFEKTIVNÍ

TISKNĚTE VÍCE. STANDARDNÍ VÝKON ■ ■ ■

Bezstarostné značení až po dobu 5 let* s naší nabídkou servisních balíčků.

PROMYŠLENÁ KONSTRUKCE. ZAHRNUTY ÚSPORY

Až o 20 % snížená spotřeba spotřebních materiálů a elektrické energie**. Optimalizace nákladů souvisejících s odpady.



99,9 % PROVOZUSCHOPNOST

Zajistěte si provoz pomocí servisních balíčků šitých na míru v délce 36, 48 nebo 60 měsíců.

SNADNÝ A BEZPORUCHOVÝ PROVOZ

Inovativní, čistý a bezpečný systém zásobníku nevyžaduje žádné nastavení a eliminuje chyby v řízení zásob.

HYGIENICKÉ PROVEDENÍ. EFEKTIVNÍ MYTÍ (IP56)

Možnost údržby tiskárny vodou nebo průmyslovými čistícími prostředky k zajištění hygienických standardů.

VÍCE NEŽ ZNAČENÍ ■ ■ ■

Podpořte propagaci Vaší značky v souvislosti s identifikací výrobků a udržitelný rozvoj.

ZNAČENÍ VÝHERNÍCH KÓDŮ

Možnost tisku výherních kódů prostřednictvím USB disku.



VELKÝ VÝBĚR KÓDŮ A JAZYKŮ

Text, loga a 2D čárové kódy jsou dostupné ve 35 jazycích.

INKOUSTY PŘÍSPÍVAJÍCÍ K DOSAŽENÍ CÍLŮ Z HLEDISKA IDENTIFIKACE PRODUKTŮ A UDRŽITELNÉHO ROZVOJE

Široký výběr inkoustů s vysokým stupněm adheze, kontrastu, barev, na ochranu proti padělání a šetrné k životnímu prostředí.



PŘEDCHÁZEJTE REKLAMACÍM A MINIMALIZUJTE ZTRÁTY ■ ■ ■

Interaktivní a přívětivé rozhraní zajistí, že výrobky jsou řádně označeny s minimálními odpady.

MARK&READ KAMEROVÝ SYSTÉM PRO KONTROLU VYTIŠTĚNÝCH ZPRÁV

Automatické prověření kvality kódu prostřednictvím nově zabudovaného kamerového systému, který umožní předcházet výrobní ztrátě.



ROZŠÍŘENÉ UŽIVATELSKÉ ZKUŠENOSTI

Možnost uživatelského zablokování obsahu a konfigurace.

SLEDUJTE PROVOZNÍ NÁKLADY

Inteligentní monitorovací systém tiskárny poskytuje snadný přístup k historii výroby a údržby. (dostupná spotřeba ředidla a počet vytištěných zpráv).

CENTRÁLNÍ SPRÁVA

Vytvoření zpráv pomocí volitelného softwaru CoLOS®.



RYCHLEJŠÍ O 20 %*

Buďte rychlejší než ostatní.

*Záruka pouze na díly. Dle podmínek vašeho lokálního Markem-Imaje subdodavatele.
**Srovnatelné s jinými odvětvovými stejné kategorie

TISKOVÉ MOŽNOSTI

- ▶ Tisková hlava s 1 tryskou
- ▶ Hlava G (rozišení tisku: 71 dpi)
- ▶ Hlava M (rozišení tisku: 115 dpi)
- ▶ Až 5 řádků textu
- ▶ Rychlost tisku: až 6,6 m/s
- ▶ Velikost fontu: od 5 do 32 bodů
- ▶ Velikost písma: od 1,2 do 11,2 mm
- ▶ Velký výběr 1D a 2D čárových kódů: EAN8/EAN13/UPCA/UPCE, kód 39, 2 z 5, Datamatrix a QR kód
- ▶ Velký výběr znaků: latinské, arabské, hebrejské, cyrilice, japonské, čínské, korejské, ...

ČINNOST

- ▶ Knihovna zpráv (až 1000 zpráv)
- ▶ Široký výběr jazyků pro ovládání tiskárny
- ▶ WYSIWYG 7-palcový dotykový displej: v reálném čase zobrazení zbývající kapacity tisku (vyjádřeno v hodinách a počtem zpráv); integrovaná podpora a výstražný systém; zjednodušené řízení zpráv a tisku; vytvoření uživatelských profilů; sledování spotřeby a možnosti tiskárny
- ▶ USB a SD porty
- ▶ Kontrola rychlosti trysky zaručuje kvalitní značení
- ▶ Automatický výběr fontů v závislosti na rychlosti tisku a vzdálenosti hlavy od objektu
- ▶ Široká nabídka inkoustů: různé aplikace, vysoce kvalitní tisk; na alkoholové bázi, Ketone-free a MEK-free inkousty
- ▶ Utěsněné zásobníky o obsahu 0,8-litrů s provedením proti záměně
- ▶ Rychlé zapojení a odpojení příslušenství (fotobuňka, světelná signalizace a enkodér)
- ▶ Parent/child propojení
- ▶ Připojení přes Ethernet
- ▶ Specifické nastavení dat

DALŠÍ VLASTNOSTI

- ▶ Hmotnost: 25 kg
- ▶ Instalace na stůl, stojan nebo stěnu
- ▶ Vysoce flexibilní 3 metrový kabel
- ▶ Tiskárna a kryt hlavy z nerezové oceli
- ▶ Krytí IP56 bez použití stlačeného vzduchu
- ▶ Pracovní teplota: 0 - 40 °C podle typu inkoustu
- ▶ Vlhkost: 10 % - 90 % bez kondenzace
- ▶ Elektrické napájení: 100-120 V nebo 200-240 V s automatickým přepínáním; kmitočet 50/60 Hz; příkon 60 VA

VOLBY

- ▶ Propagační kódování a Mark & Read
- ▶ Krytí IP66 (vyžaduje stlačený vzduch)
- ▶ Ultrarychlý režim pro vysokou rychlost tisku
- ▶ Souprava pro přetlak v hlavě
- ▶ RS-232/422, paralelní interface, mnoho I/O možností pro dálkové ovládání
- ▶ Vysoce flexibilní 6 metrový kabel

PŘÍSLUŠENSTVÍ

- ▶ Instalace na stojan (nerezový nebo hliníkový), stůl nebo držák na stěnu
- ▶ Držák tiskové hlavy (nerezový)
- ▶ Fotobuňka
- ▶ Enkodér
- ▶ Světelná signalizace (24 V)

PC SOFTWARE

- ▶ Kompatibilní s CoLOS Create Professional and CoLOS Enterprise
- ▶ Vytváření loga s CoLOS Graphics

Tisková hlava

Minimální radius zahnutí kabelu:

- Staticky: 100
- Dynamicky: 150

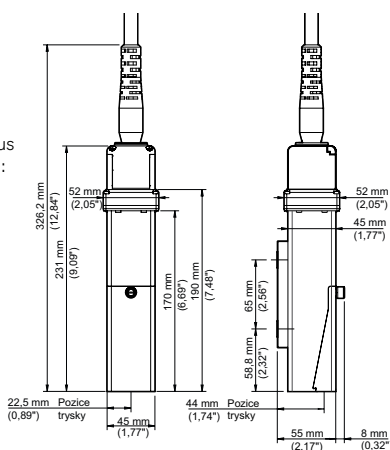

Skříň

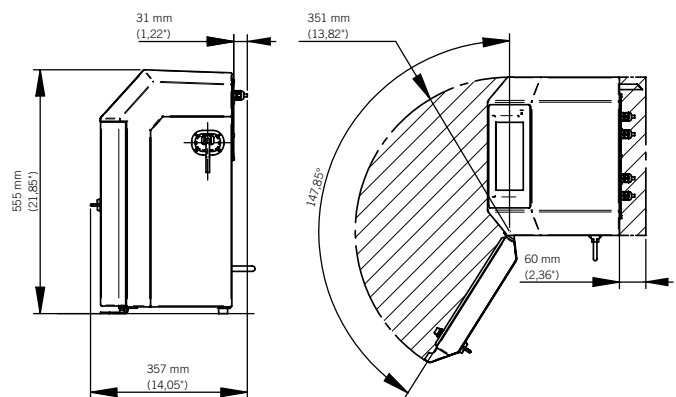
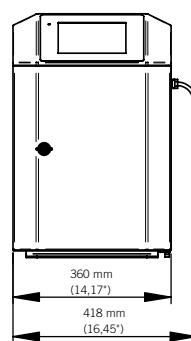

Vyhrazujeme si právo na změnu designu nebo specifikace svých výrobků bez předchozího upozornění.

ONDRÁŠEK

ONDRÁŠEK INK-JET SYSTEM spol. s r.o.
Nad Přehradou 2296
738 02 Frydek-Místek
http: www.ondrasek.cz
email: ondrasek@ondrasek.cz
obchod@ondrasek.cz
tel: +420 558 639 611
fax: +420 558 621 992

Servisní střediska:
- Brno
- Frydek-Místek
- Hradec Kralové
- Jindřichův Hradec
- Teplice
- Plzeň
- Praha

Markem-Imaje
Global Sales & Marketing Division
9, rue Gaspard Monge
B.P. 110
26501 Bourg-lès-Valence Cedex - France
Tel: +33 (0) 4 75 75 55 00
Fax: +33 (0) 4 75 82 98 10

markem·imaje

A DOVER COMPANY

Pro více informací navštivte www.markem-imaje.com

