

5200 / 5400

tiskárna velkých znaků s horkým inkoustem ■ ■ ■



Naše technologie ■ ■ ■

Přesné a spolehlivé - naše tiskárny velkých znaků 5200 a 5400 s vysokým rozlišením, které používají horký inkoust Touch Dry®, poskytují kvalitní a výrazný tisk na krabicích a balících fóliích.

Touch Dry® horké inkousty tisknou symboly, které usychají okamžitě po kontaktu s materiálem, aniž by docházelo k rozpíjení nebo ztrátě výraznosti tisku. Tisk čárových kódů je 100% čitelný. Touch Dry® inkousty jsou bez obsahu ředidel, šetrné k životnímu prostředí a uživatelé ocení snadnou obsluhu.

Přínos pro vás ■ ■ ■

Produktivita – vždy správně vytištěné údaje, na každé krabici. Při doplňování horkého inkoustu Touch Dry® není nutné vypínat výrobní linku. Inkousty bez obsahu ředidel a automatické čištění trysek snižují nároky na údržbu.

Výkon – Touch Dry® horké inkousty tisknou na širokou paletu materiálů v různých prostředích. Velký objem kapky při vysoké frekvenci vytváří spolehlivý tisk při rychlostech až 178 m/min. Různé odstíny barev a pigmentové inkousty společně s nastavením tiskárny vytvářejí kvalitní tisk.

Flexibilita – široké možnosti tisku; na jednu stranu, na obě strany, tisk shora. Volitelné příslušenství zahrnující skenery, enkodery, pohyblivý držák tiskových hlav, stojany. Tiskárny 5200 a 5400 jsou snadno integrovatelné do výrobních linek a díky softwaru CoLOS® Enterprise spolupracují s databázemi a ERP systémy zákazníků.



markem·imaje

A DOVER COMPANY

Tiskové možnosti ■ ■ ■

- Tisková hlava
Vertikálně dpi: 200
Adresovatelných trysek: 256
Celkový počet trysek: 512

Zvýraznění tisku	dpi	Rychlost (m/min)	Maximální rychlost* (m/min)
1	150 x 200	121,9	182
2	300 x 200	61	91
3	450 x 200	40,6	61
4	600 x 200	30,5	45
5	750 x 200	24,4	36

- Zvýraznění tisku v rozsahu 1 až 10
- Enkoder: umožňuje přizpůsobení rychlosti tisku rychlosti dopravníku a pro vyšší rychlost tisku snížení rozlišení tisku
- Slant mode: zvýšení vertikálního dpi z 200 na 282 s maximální výškou znaků 46 mm
- Oblast tisku: maximální výška tisku 65 mm, Maximální šířka tisku: 1 200 mm
- Rozšířená sada ASCII znaků
- Tisk aktuálního času (hod/min/sec), datum, a automatické změny data spotřeby, sériová čísla
- Čárové kódy: ITF, Code 39, Code 128, EAN 128, EAN 8, EAN 13, UPC, UPC A, RSS
- Čárové kódy (2D), Statické Datamatrix, Složené RSS a dynamické QR

*Maximální rychlost se odvíjí od aplikace

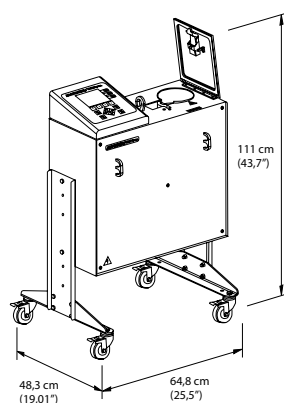
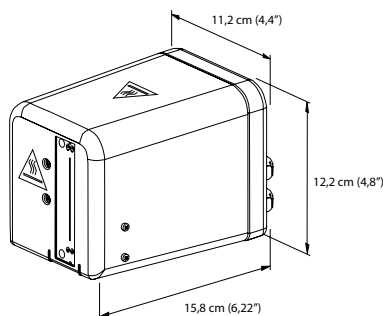

Činnost ■ ■ ■

- 5200: až dvě tiskové hlavy
5400: až čtyři tiskové hlavy
- Uživatelský interface: podsvícený display, klávesnice pro výběr zpráv, vložení dat, diagnostiku a nastavení systému
- Operátorské menu v mnoha jazycích
- Náhled textu
- Různé úrovně přístupových kódů
- Tři úrovně uživatelských hlášení: Informace, Upozornění, Chyby
- Diagnostické menu tiskárny
- Orientace tiskové hlavy: vertikálně, horizontálně a shora
- Denní údržba tiskové hlavy: možnost očištění a testu tisku
- Doporučený software: CoLOS® Create pro návrh zpráv, databáze, síťová verze
- Enkoder vnitřní: při stejné rychlosti dopravníku Enkoder vnější: pro optimalizaci kvality tisku a při tisku čárových kódů
- Snímač výrobků: maximálně dva pro jednu sestavu
- Komunikační protokol: Ethernet, RS232 a RS485
- Kompatibilní s Weihenstephan standardem
- Hardwarový výstup: chybové relé (beznapěťový)
- Doplnění inkoustu: uživatel je vyzván k doplnění inkoustu, toto doplnění neovlivňuje činnost tiskárny
- Interface: ruční skener, vzdálený terminál

Další vlastnosti ■ ■ ■

- Hmotnost: tisková hlava 1,8 kg
5200: řídicí jednotka 64 kg
5400: řídicí jednotka 77 kg
- Horký inkoust Touch Dry®: k dostání v různých typech a barvách
- Čistící ubrusky: k denní údržbě tiskové hlavy
- Elektrické napájení:
5200: 115/200/208/230 V, 50 - 60 Hz
5400: 220/208/230 V, 50 - 60 Hz

Model	Počet hlav	Odběr při běžném provozu	Odběr při spuštění
5200	1 hlava	300 W	1 450 W
5200	2 hlavy	500 W	1 450 W
5400	1 hlava	300 W	2 530 W
5400	2 hlavy	500 W	2 530 W
5400	3 hlavy	550 W	2 530 W
5400	4 hlavy	600 W	2 530 W

shoda CE, ETL, splňuje ANSI/UL 60950, třetí vydání (2000); CAN/CSA č.60950-00, třetí vydání (2000)

- Provozní teplota: 0 - 40°C Krytí IP45 (tiskárna se zavřenými dveřmi) IP42 (tisková hlava)
- Vzduch: vlastní obvod
- Světelná signalizace
- Manuály: uživatelský manuál v místním jazyce, servisní kniha v anglické verzi

Volby ■ ■ ■

- Pohyblivý držák tiskové hlavy
- Nerezová skříň
- Čtečka čárových kódů
- Sestava pro výběr zpráv
- Servisní souprava
- Preventivní údržbový kit
- Telefonní technická podpora
- Webová technická podpora

Více informací naleznete na www.markem-imaje.com



The design and manufacturing plants of this product are
ISO 9001
CERTIFIED

Vyhrazujeme si právo na změnu designu nebo specifikace našich výrobků bez předchozího upozornění.

ONDRÁŠEK

ONDRÁŠEK INK-JET SYSTEM spol. s r.o.
Nad Přehradou 2296
738 02 Frýdek-Místek
http: www.ondrasek.cz
email: ondrasek@ondrasek.cz
obchod@ondrasek.cz
tel: +420 558 639 611
fax: +420 558 621 992

Servisní střediska:
- Brno
- Frýdek-Místek
- Hradec Králové
- Jindřichův Hradec
- Teplice
- Plzeň
- Praha

Markem-Imaje
Global Sales & Marketing Division
9, rue Gaspard Monge
B.P. 110
26501 Bourg-lès-Valence Cedex - France
Tel: +33 (0) 4 75 75 55 00
Fax: +33 (0) 4 75 82 98 10

markem·imaje
A DOVER COMPANY